

MANUEL D'UTILISATION ET D'ENTRETIEN MANUEL LAVE-BOTTES

No. 550102

TABLE DES MATIÈRES

1. Remarques importantes

- 1.1. Explication des pictogrammes
- 1.2. Remarques générales
- 1.3. Emballage, transport, stockage

2. Lave-bottes manuel

- 2.1. Utilisation prévue
- 2.2. Détails techniques
- 2.3. Design
- 2.4. Installation
- 2.5. Personnalisation des appareils
- 2.6. Opération
- 2.7. Nettoyage et entretien
 - 2.7.1. Nettoyage
 - 2.7.2. Maintenance

3. Règles SST

4. Utilisation

5. Remarques finales

6. Garantie

1. Notes

1. Notes importantes 1.1.

Explication des pictogrammes

Il est essentiel de suivre les instructions de sécurité et les avertissements contenus dans ce manuel !



Danger !

Menace pour la vie et la santé humaine



Attention !

Dommmages possibles à la machine



Astuce !

Attire l'attention sur l'utilisation, par exemple pendant le démarrage et d'autres informations utiles.



Lavage des chaussures basses



Lavage des chaussures moyennes



Lavage des chaussures hautes



1.2. Remarques générales

Avant de commencer les opérations liées au transport, à l'installation, à la mise en service, au nettoyage, à l'entretien et à la réparation de l'appareil, lisez ce manuel d'instructions. Toutes les personnes impliquées dans l'exécution de ces tâches, doivent respecter ce manuel. Pour protéger les personnes et les choses, vous devez suivre toutes les règles de sécurité contenues dans ce document.

Le respect des informations et des recommandations contenues dans ce document, des règles de sécurité et des instructions de mise en route et de toute autre instruction est nécessaire afin d'éviter les risques et les dommages.

Il est exigé que tous les travaux liés au transport, à l'assemblage, à l'installation (raccordement aux réseaux d'eau et d'égouts), à la mise en service, au nettoyage, à l'entretien et aux réparations soient effectués par du personnel qualifié disposant des autorisations appropriées. Le personnel qualifié est constitué de personnes qui, en raison de leur éducation, de leur expérience et de leur formation ainsi que de leur connaissance des normes pertinentes, des règles de prévention des accidents et des conditions d'exploitation, sont autorisées à effectuer les tâches requises pour la mobilisation des équipements d'hygiène.

1. Notes

Lors de l'exécution des opérations susmentionnées, il convient de respecter en premier lieu les données techniques et les informations relatives à l'utilisation autorisée, au montage, au raccordement, aux conditions ambiantes et au fonctionnement décrites dans la documentation du produit.

Afin d'éviter les dysfonctionnements, l'entretien et les inspections recommandés doivent être effectués par un personnel qualifié.

1.3. Emballage, transport, stockage

EMBALLAGE

Le fabricant envoie l'appareil protégé par deux couches d'aluminium :

- couche extérieure - film stretch,
- couche intérieure - technologie de la feuille (non applicable aux appareils dont la surface est en céramique polie). Avant de procéder à l'installation, il convient de retirer la feuille étirable de la machine et de vérifier que l'appareil n'a pas été endommagé pendant le transport.



AVERTISSEMENT !

Il est interdit d'installer et de faire fonctionner des appareils endommagés.

Si aucun dommage n'est détecté sur l'appareil, vous pouvez retirer la technologie de la feuille.

TRANSPORT

Pendant le transport, il faut éviter que le dispositif glisse, tombe, subisse des chocs violents et d'autres dommages mécaniques.

Le transport interne doit être effectué par des moyens de transport adaptés aux dimensions et au poids de l'appareil. Pour le transport d'appareils de grande taille et de poids important, le fabricant suggère l'utilisation d'un transpalette ou d'un chariot élévateur.

STOCKAGE

Avant de l'installer et de le faire fonctionner, l'appareil doit être stocké dans un endroit fermé, sec et protégé des dommages mécaniques.

2. Lave-bottes manuel

2. Lave-bottes manuel



2.1. Utilisation prévue

Laveuse utilisée pour le nettoyage manuel des chaussures de travail basses, moyennes et hautes (tigeset semelles).



Conformément au *règlement du Parlement européen et du Conseil de la CE no. 852/2004 du 29.04.2004 relatif à l'hygiène des denrées alimentaires*, l'entrepreneur du marché alimentaire doit assurer des conditions d'hygiène appropriées afin d'éviter la contamination des denrées alimentaires.



2.2. Détails techniques

Non.	Longueur, mm	Largeur, mm	Hauteur, mm
550102	650	400	500

Alimentation en eau :	G ½"
Évacuation de l'eau :	PVC 50 mm
Nombre de brosses rotatives:	1 brosse manuelle
Type de nettoyant liquide	- nettoyant désinfectant - désinfectant
Pression d'eau à l'installation :	5 ÷ 6 bar
Température de l'eau connectée au lave-linge : max. 40 ° C	Poids: ~ 11 kg

2.3. Design

Pour la conception structurelle de la rondelle, voir la figure 1.

Le corps de la rondelle est en acier inoxydable 1.4301, la rondelle est en plastique.

Le corps constitue le composant principal de la laveuse dans lequel sont installés les autres composants du dispositif. Un support pour la brosse et un support à clapet amovible couvrant l'appareil par le haut sont soudés au corps. Un panier contenant le désinfectant/nettoyant/désinfectant est fixé au corps. Une pince et une vanne qui contrôle le débit d'eau vers la brosse sont installées à l'intérieur du dispositif. Le clapet (support) recouvre le corps du laveur garantissant une position stable en fonctionnement. L'eau utilisée dans le processus est évacuée vers le système d'égouts par un drain. Un détergent ou un désinfectant est alimenté par un injecteur intégré au réseau d'eau.



2. Lave-bottes manuel

2.4. Installation

Le lave-linge doit être installé conformément à la conception technologique distincte du site. L'installation du lave-linge implique :il est nécessaire de nettoyer le système d'eau avant d'y connecter l'appareil.

- la mise à niveau de la laveuse au moyen de pieds réglables,
- raccordement au réseau de plomberie par un tuyau se terminant par une vanne d'arrêt avec filtre à tamis, diamètre de raccordement G ½",
- raccordement au réseau d'assainissement, en assurant l'étanchéité des raccords (50 mm),
- mise en place d'un récipient de 5 litres de nettoyant/désinfectant dans le point d'admission des agents (dans le panier),
- le placement du tuyau de section dans le récipient de liquide.



2.5. Personnalisation des appareils

1) Réglage de la quantité d'alimentation en nettoyant / désinfectant

La quantité d'eau et de liquide fournie pour la brosse est réglée avec le bouton de l'injecteur. Pour régler la quantité d'eau/liquide, tournez le bouton approprié sur l'injecteur (voir photo1).

En tournant le bouton de l'injecteur (voir photo 1) dans le sens des aiguilles d'une montre, on réduit la quantité d'eau/de liquide fournie ; en le tournant dans le sens inverse des aiguilles d'une montre, on augmente la quantité d'eau/de liquide.

Photo 1.

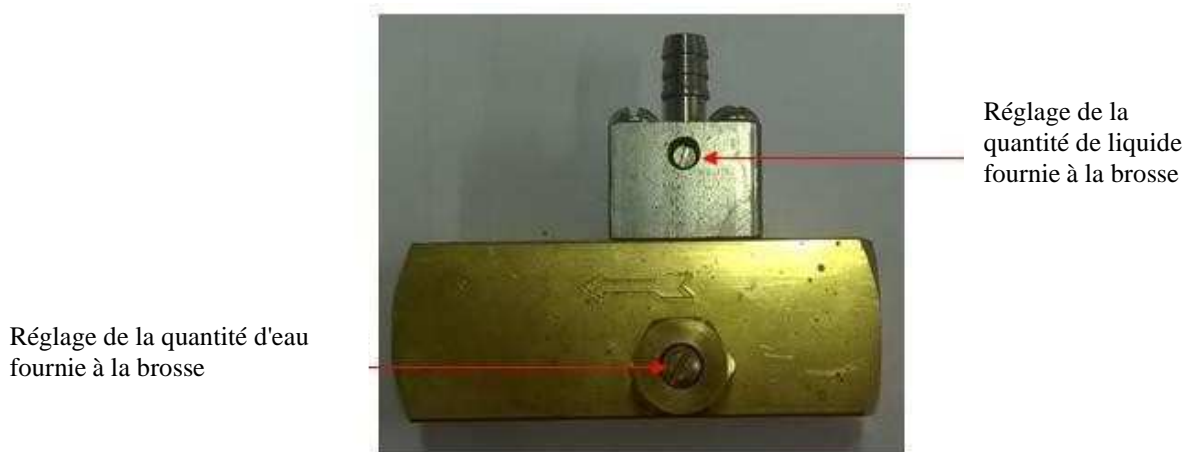

2.6. Opération

Pour laver les chaussures :

- les mettre sur le rabat,
- Prenez la brosse,
- appuyer sur la pince pour ouvrir l'écoulement de l'eau et du liquide sur la brosse
- Lavez le dessus et les côtés des chaussures en effectuant un mouvement de va-et-vient,
- remettez la brosse dans son support.

Répétez les étapes ci-dessus pour l'autre chaussure.

2. Lave-bottes manuel



2.7. Nettoyage et entretien

2.7.1. Nettoyage

Pour des raisons d'hygiène, il est nécessaire de nettoyer le lave-linge tous les jours. Grâce à sa conception, le lave-linge peut être facilement nettoyé sans outils supplémentaires.

Procédure de nettoyage du dispositif :

- fermer le débit d'eau,
- dévisser la brosse,
- laver la brosse avec un appareil de nettoyage à haute pression en utilisant un produit de nettoyage approprié, puis la rincer abondamment

NOTE ! Suivez les recommandations du fabricant du produit de nettoyage.

- retirez le volet de la chaussure (support),
 - éliminer manuellement les contaminations supérieures dans la baignoire,
 - vaporisez l'ensemble de l'appareil avec un produit de nettoyage approprié,
- REMARQUE !** Suivez les instructions du fabricant du produit de nettoyage.
- après un temps déterminé, un produit de rinçage utilisé pour le nettoyage de la surface de l'évier,
 - mettez la couverture,
 - fixer la brosse,
 - ouvrir le débit d'eau,
 - vérifier si l'appareil fonctionne correctement.

Il est acceptable d'utiliser des dispositifs de pression aux réglages de pression suivants : ≤ 14 bar. NE PAS :

- utiliser des produits de nettoyage contenant du chlore

Les règles d'entretien et de nettoyage de l'acier inoxydable sont jointes au présent manuel d'utilisation et d'entretien (annexe 2).

2.7.2. Entretien

Après chaque nettoyage de l'appareil, vérifiez le fonctionnement de toutes les pièces métalliques, l'usure des matériaux et l'étanchéité de l'appareil.

Les réparations et les inspections de maintenance ne peuvent être effectuées que par une personne formée et autorisée.



3. Règles de SST ; 4. utilisation ; 5. remarques finales ; 6. garantie ; 7.

3. Règles SST

Les règles générales de sécurité industrielle s'appliquent.

4. Utilisation

L'appareil doit être éliminé conformément à ses propriétés et aux réglementations en vigueur.

5. Remarques finales

Le fabricant se réserve le droit d'apporter toute modification à la construction.

6. Garantie

La période de garantie légale pour ce type d'appareils s'applique. Le non-respect de ces règles peut entraîner la perte des droits de garantie.



AVERTISSEMENT !

Le fabricant n'est pas responsable en cas d'utilisation incorrecte de la machine et de non-utilisation du manuel.

FIGURE NO.1

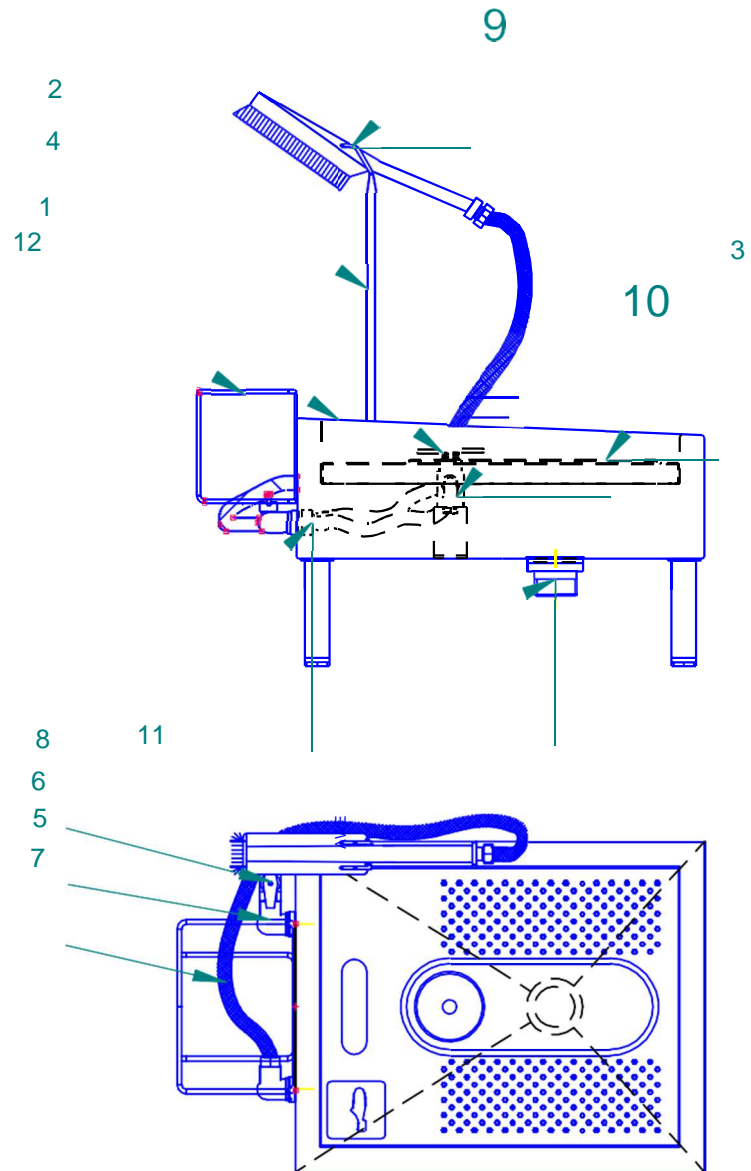

FIGURE NO. 1

1. Corps
2. Poignée
3. Volet - support
4. Clamp
5. Raccordement à l'eau
6. Vanne à bille
7. Tuyau
8. Injecteur
9. Brosse
10. Valve de pression
11. Drainage
12. Corbeille pour liquide de lavage

ENTRETIEN ET NETTOYAGE DE L'ACIER INOXYDABLE

1. INTRODUCTION

Les produits de notre société sont fabriqués en acier inoxydable de qualité 304.

L'acier inoxydable 304 est un acier austénitique au chrome-nickel à faible teneur en carbone. Il est utilisé dans les équipements de l'industrie alimentaire et chimique, etc. Cet acier est résistant à la corrosion dans l'environnement atmosphérique, l'eau naturelle, les solutions alcalines et certains acides organiques et inorganiques.

Composition chimique de l'acier inoxydable de qualité 304 :

C < 0.03% ;

Si < 1,0 % ;

Mn < 2,0 % ;

P < 0.045% ;

S < 0.015% ;

N < 0.011% ;

Cr = 18,0 %-20,0 % ;

Ni = 10.0%-12.0%

2. COUCHE PASSIVE

Dans les aciers inoxydables, l'oxygène réagit avec les atomes de chrome contenus dans l'acier. Les atomes de chrome et l'oxygène forment une couche d'oxyde de chrome qui constitue une protection naturelle contre les facteurs de corrosion. Le phénomène ci-dessus est appelé une réaction de passivation de surface, d'où la couche protectrice qui en résulte est appelée couche passive.

3. CORROSION

Bien que la couche passive se forme sur les surfaces en acier inoxydable, **il arrive qu'elle se corrode en raison des conditions suivantes :**

- l'influence de l'acide chlorhydrique et du chlore,
- pas d'entretien permanent, ce qui entraîne la formation de solutions acides fortes sur les parois en acier (l'eau s'évapore et il reste une solution acide),
- un environnement plus agressif que l'acier prévu pour lui ;
- contamination lors de l'installation et de la fabrication (chaux, ciment, inclusions métalliques étrangères suite à l'utilisation de meuleuses d'angle à proximité ou d'outils de montage inadaptés),
- contact avec l'acier au carbone normal (rayures avec l'acier noir pendant le transport ou le stockage),
- une ventilation insuffisante des locaux ou même leur absence dans des environnements agressifs (il doit toujours y avoir un flux d'air dans les conduits de ventilation).

NETTOYAGE D'ENTRETIEN DE L'ACIER

Les symptômes de la corrosion de l'acier inoxydable sont différents. On peut remarquer que la corrosion apparaît généralement sur différents types de surfaces internes (inclusions non métalliques, séparations, déformations) et externes (arêtes, rayures, bosses, résidus de tartre, sédiments, etc.), alors que les surfaces lisses et homogènes sont beaucoup plus résistantes à la corrosion. Il est donc nécessaire d'assurer un décapage et une passivation appropriés d'une surface.

Le mécanisme de destruction et le type de corrosion dépendent d'un environnement spécifique et de l'acier qui en est affecté. Les types de corrosion suivants peuvent se produire en fonction de l'environnement et de l'acier inoxydable :

- surface (uniforme),
- piqûre,
- inter granulaire
- le stress,
- crevasse.

La corrosion par piqûres est la corrosion la plus fréquente causée par un entretien inadéquat de l'acier inoxydable, plus précisément par l'utilisation de produits de nettoyage chlorés.

La corrosion par piqûres est une forme d'attaque environnementale localisée qui entraîne des pertes locales (piqûres) dans le matériau. Elle est causée par l'influence des cellules galvaniques formées entre une surface d'acier passivée et des zones non passivées clairement localisées se trouvant sur celle-ci. La présence d'oxygène ou de substances oxydantes dans les zones de cellules cathodiques (passivées) est nécessaire pour que la corrosion par piqûres se produise. Si elles sont absentes, les zones cathodiques se polarisent et la cellule cesse de fonctionner.

Les solutions qui provoquent le plus souvent la corrosion par piqûres des aciers inoxydables sont les solutions chlorées. Pour ce type de corrosion, l'état de la surface de l'acier est très important. Plus la surface est lisse et propre, plus l'intensité de ladite corrosion est faible.

Il est difficile d'évaluer la qualité des effets de ce type de corrosion, car les dommages peuvent être très graves pour une perte de poids mineure. On suppose qu'un nombre moyen de piqûres par unité de surface et leur plus grande profondeur peuvent servir d'indicateurs.

4. ENTRETIEN ET NETTOYAGE

Lors de l'utilisation de meubles et d'équipements en acier inoxydable, il faut prendre soin de la couche d'oxyde de chrome présente sur la surface de l'acier. Les composés utilisés dans l'industrie alimentaire qui perturbent la couche passive (oxyde de chrome) sont notamment les composés contenant des chlorures - le sel, les désinfectants et les acides (eau de la choucroute, concombres, jus acides, vinaigre, etc.) L'eau est le neutralisant le plus efficace des chlorures et des acides faibles.

Bien entendu, chaque matériau nécessite d'être maintenu propre. L'acier inoxydable ne fait pas exception à cette règle et chaque utilisateur doit savoir qu'un nettoyage et un entretien réguliers des produits en acier inoxydable sont nécessaires. Le nettoyage doit permettre d'éliminer les saletés et les sédiments qui, laissés trop longtemps sur une surface

NETTOYAGE D'ENTRETIEN DE L'ACIER

en acier inoxydable, peuvent amorcer la corrosion et le ternissement de la surface. Dans un environnement fortement contaminé ou agressif (villes de bord de mer, locaux à humidité et température élevées, locaux nécessitant une utilisation fréquente de désinfectants, notamment contenant des composés chlorés), le nettoyage doit être plus fréquent. La fréquence du nettoyage doit être déterminée de manière empirique.

Afin d'éviter qu'une surface d'équipement en acier inoxydable ne soit détruite en raison d'un entretien inapproprié, il convient de respecter les directives suivantes :

- Ne pas utiliser de produits contenant des chlorures et de l'eau de Javel ni, en aucun cas, de nettoyeurs à base d'argent.
- La laine d'acier, le papier de verre, les nettoyeurs rugueux, les poudres à récurer, à poncer et à polir, etc. ne doivent pas être utilisés car ils rayent la surface.
- Les tampons en acier pour le récurage ou les brosses métalliques ne doivent pas être utilisés- ils peuvent laisser des sédiments d'acier au carbone à la surface, ce qui entraînera éventuellement la rouille du matériau.
- Les premières décolorations et poussières apparaissant lors de l'utilisation du matériau peuvent être enlevées avec un chiffon ordinaire, une peau de chamois ou une éponge en nylon dans le cas de contaminations plus importantes.
- Si des particules de fer générées lors de l'installation, etc. apparaissent sur des composants en acier inoxydable, elles doivent être immédiatement éliminées. De telles particules se corrodent, elles peuvent donc briser la couche passive protégeant l'acier inoxydable, entraînant ainsi une corrosion. Ces sédiments doivent être enlevés mécaniquement ou avec des produits de nettoyage de l'acier inoxydable.
- Si un composant présente des piqûres, celles-ci doivent être décapées à l'acide ou éliminées mécaniquement.
- Décolorations locales, traces de graisse - si elles sont petites, elles peuvent être éliminées avec de l'eau savonneuse.
- **Les produits pour le nettoyage de l'acier inoxydable et les préparations à base d'alcool peuvent être utilisés pour le nettoyage de l'acier inoxydable.**
 - **ils ne constituent pas une menace pour les propriétés de corrosion de l'acier inoxydable.**
- Après le nettoyage, il est toujours recommandé de polir la surface avec un chiffon sec.

NETTOYAGE D'ENTRETIEN DE L'ACIER

Le tableau ci-dessous présente les types de contaminations les plus fréquents et les méthodes de traitement :

Contaminations	Nettoyeurs
Marques de doigts	Eau avec du savon et du détergent Agents de nettoyage du verre sans chlorures
Sédiment calcaire	Solution de vinaigre et d'eau
Huiles et graisses	Agents à base d'alcool (uniquement avec l'alcoolméthylique, l'alcool isopropylique) Solvants, par exemple l'acétone
Peintures	Agents pour enlever les revêtements de peinture, à base de produits alcalins composés ou solvants
Ciment et mortier	Solvant contenant une petite quantité d'acide phosphorique, puis l'eau
Particules de fer - provenant des outils et après contact avec de l'acier de construction	À un stade précoce - mécaniquement Si des piqûres apparaissent - avec des pâtes décapantes et passivantes

La fréquence de nettoyage des composants en acier inoxydable est individuelle - tout dépend du degré d'usure et de contamination. Elle doit être effectuée à des intervalles tels que le risque de rouille des composants en acier inoxydable soit réduit. La fréquence de nettoyage des appareils en acier inoxydable est analogue à la fréquence de nettoyage des éviers ménagers en acier inoxydable.

5. RÈGLEMENTS SST

Avant de procéder au nettoyage, il est absolument nécessaire de lire les fiches techniques des produits utilisés pour le nettoyage et de suivre les directives des fabricants. Il est nécessaire d'utiliser des équipements de protection individuelle, d'assurer une ventilation adéquate et de faire attention aux risques d'incendie.